

SKM DOBBELT CENTEROPSPOLER - PSG /2A-VI



SKM's automatiske dobbelte centeropspoler - PSG - er specielt udviklet til effektiv opspoling af kraftigt teknisk folie - herunder fladekstruderede folier, plastlaminater, gummi, glasvæv, papir, bomuld og kevlar fra 45 til 1000 [g/m²] - på store ruller og ved en banespænding på op til 4000[N].

PSG opspoleren er designet til at imødekomme ekstremt store krav til fuld banespændingskontrol og nøjagtighed ved såvel lave som høje foliehastigheder.

PSG kan leveres som "true walk away operation" med touch screen, hvor al håndtering og opspoling foregår fuldautomatisk.

SKM's automatiske dobbelte centeropvikler type PSG

FEATURES & BENEFITS

- PSG udføres som standard som dobbelt centervikler og lakeres efter kundens farvevalg.
- PSG leveres som "stand alone løsning" med integreret indgangsnip og eksternt klemvalseanlæg type KP/EP.
- Enkel og overskuelig programmering og betjening via S/H eller multifarvet touch-panel.
- Leveres med fuld- eller semiautomatisk spolestanghåndtering.
- Er forberedt for hydraulisk håndtering af den færdigopspolende rulle.
- Hastigheds- og momentreguleret banespændingskontrol ved hjælp af monitorerede loadceller.
- Centervikleren PSG er fremtidssikret iform af sin unikke "åbne" software.
- Integreret motoriseret klemvalseanlæg monteret på kulissestyret føringsystem med pneumatisk åbne- og lukkefunktion.
- Forbedret banespændingskontrol og opspolingskvalitet i kraft af et effektivt samspil mellem load-cells og de integrerede klemvalser.
- Optimal udnyttelse af råmaterialer i kraft af en effektiv og nøjagtig foliehåndtering takket være det eksterne klemvalseanlæg.
- Digital visning af hastighed og banespænding i de respektive foliezonener.
- Leveres med Taper-funktion som giver en reduktion af banespændingen ved en øget spolediameter.
- Kantstyring tilbydes som option med kantsensorer, der påbygges mellem klemvalse og opspoler.



For optimal banespændingskontrol leveres PSG med eksternt klemvalseanlæg - type KP/EP.

Opspolingskvaliteten er perfekt og ensartet hvergang, i kraft af et effektivt samspil mellem load-cells, eksternt klemvalseanlæg og den dobbelte centeropspoler.

BESKRIVELSE AF PSG

- PSG er opbygget som dobbelt centeropspoler med vendearrangement, semiautomatisk splicefunktion (spoleskift) og integreret knivsystem. Vendearrangementet positioneres automatisk ved automatisk spoleskift.
- Buffersystem tilbydes som option, hvis automatisk spoleskift ikke ønskes.
- Opspoleren er forsynet med klaplejer for tilhørende spolestænger.
- Anlægsapplikationen er hastigheds- og momentreguleret med diameterberegner suppleret med et banespændingskorrektionssignal. Funktionen giver en effektiv og stabil reduktion af banespændingen som funktion af spolediameteren.
- Styrepult med 9" touch operatorpanel.
- Anlægstryk af lay-on valseystem, hvor starttryk manuelt justeres op. Ved forøgelse af rullediameter falder trykket ved hjælp af en IP-konverter.
- Hypalonbelagt klemvalseystem med pneumatisk åbne- og lukke funktion af integreret indgangsklemvalseystem på PSG-anlæg.

www.sk-machinery.com

A/S Svend Knudsen's Maskinfabrik
Specialmaskiner & -udstyr til plastindustrien

SKM DOBBELT CENTEROPSPOLER - PSG /2A-VI



APPLIKATIONSBEKRIVELSE

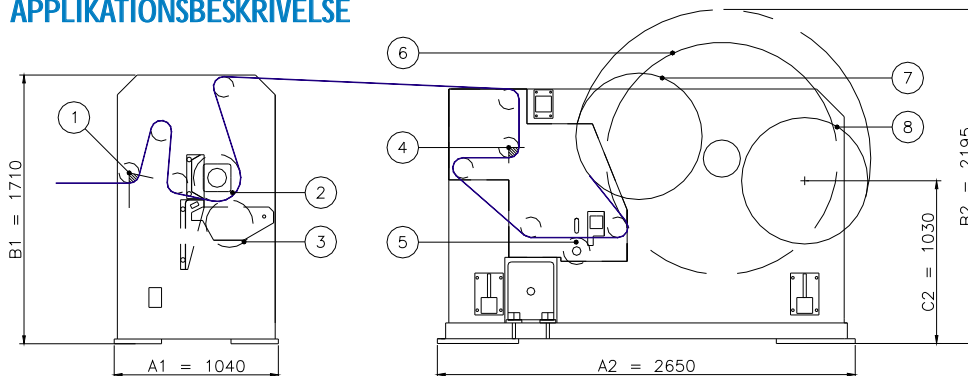

- 1) Monitoreret Load-cell
- 2) Motoriseret klemvalse - gummieret
- 3) Modtryksvalse for klemvalse - gummieret
- 4) Monitoreret Load-cell
- 5) Integreret klemvalsestystem
- 6) Motoriseret vendearrangement
- 7) Centerdrevet spolestation med klæpleje
- 8) Centerdrevet spolestation med klæpleje

Kombinationen af et behov for en ekstrem råstyrke med hensyn til trækraft sammenholdt med kravet om en perfekt opspoling kræver fuld kontrol af banespændingen ved lave såvel som ved høje spolehastigheder.

For at opretholde en virkelig effektiv og pålidelig banespændingskontrol gennem hele reguleringsområdet, mellem spolestation og ekstruder eller anden råmaterialeforsyning, er det nødvendigt at implementere et motoriseret "klemvalsestystem". Det er nødvendigt at motorerne for klemvalsestystemet kører differentieret i forhold til opspolerstationens hovedmotorer - ved acceleration såvel som ved deacceleration af folien. Hastighedsforskellen mellem råmaterialeforsyningen, klemvalsestystemet og opspolerstationen udgør den reelle banespænding.

Klemvalsestystemet udgøres hos os af en kraftig konstruktion, der kan modstå de ekstreme fysiske trækkræfter som den dobbelte centeropspoler yder! Det eksterne klemvalseanlæg, som er af typen KP/EP, sørger hele tiden for, at den aktuelle banespænding er i fuld overensstemmelse med den ønskede værdi for banespænding.

Kombinationen af klemvalsestystemet KP/EP og den dobbelte centeropspoler PSG forener den "reguleringsmæssige kunnen" med den konstruktionsmæssige kunst, der sikrer en lang række fordele - produktionsmæssige såvel som menneskelige.

Styringen er "bygget op" over et multifarvet operatørdisplay, hvorfra alle funktioner betjenes og overvåges. Brugersiden er baseret på Windows® elementer hvilket sikrer en let og enkel betjening. Betjeningen kræver derfor ingen omfattende oplæring!

SKM's PSG-serie er designet til at opspole tekniske folier med ekstreme karakterer. Den dobbelte centeropspoler produceres i en hvilken som helst bredde og højde - afpasset til kundens behov og "skræddersyes" til produktionsomgivelserne.

For at imødekomme enhver specifik opspolings- eller vikleropgave "kunder tilpasses" anlægsapplikationen efter ønske med hensyn til brugerflade og valg af elektriske komponenter - tilpasset slutbrugers "positiv-liste". Herved opnås en hurtig og effektiv oplæring af operatørpersonalet!

Maskinstativet er udført i 30mm stålplade med stabil sideafstivning i RHS-profiler, med 3-dobbelt afstivning af vendearrangementet for de 2 spolestationer.

Det integrerede indgangsnip med pneumatisk åbning/lukning bliver reguleret ved hjælp af et line-speed signal fra klemvalsestystemet KP/EP, hvilket sikrer den ønskede banespænding og foliehastighed.

Overskæring af folien i forbindelse med spoleskift - udføres med høj præcision og nøjagtighed af et pneumatisk "flyvende knivsystem". Den færdige rulle fjernes fra "klæplejerne", som enten kan være manuelle eller automatiserede. Slutproduktet er perfekte opspolte ruller - hver gang!

TEKNISKE SPECIFIKATIONER FOR PSG /2A-VI OPSPOLERAPPLIKATION MED EKSTERNT KP/EP KLEMVALSEANLÆG

- | | | | |
|-----------------------|----------------------------------|---------------------------------|--|
| • Opspolertype: | Stationær dobbelt centeropspoler | • Materiale- / folietyper: | Designet til opspoling af tekniske folier |
| • Max. rullediameter: | ø1000 mm | • Spolestangsdiameter: | 10"/6"/3" - ø254 mm/ø152,5/ø76mm |
| • Max. rullebredde: | 3000 mm | • Max. / Min. stålrørsdiameter: | 10"/6"/3" - ø254 mm/ø152,5/ø76mm |
| • Max. rullevægt: | 2200 kg | • Min. lufttilslutning: | 7,0 bar |
| • Line Speed: | 0 - 100 m/min | • Opspolingsteknik: | Centeropspoler - AC Flux vector drive controle |
| • Banespænding: | 0 - 4000 N | | |

www.sk-machinery.com

A/S Svend Knudsen's Maskinfabrik
Specialmaskiner & -udstyr til plastindustrien